

MANUAL DE INSTRUCȚIUNI MAȘINĂ DE TOCAT CARNE

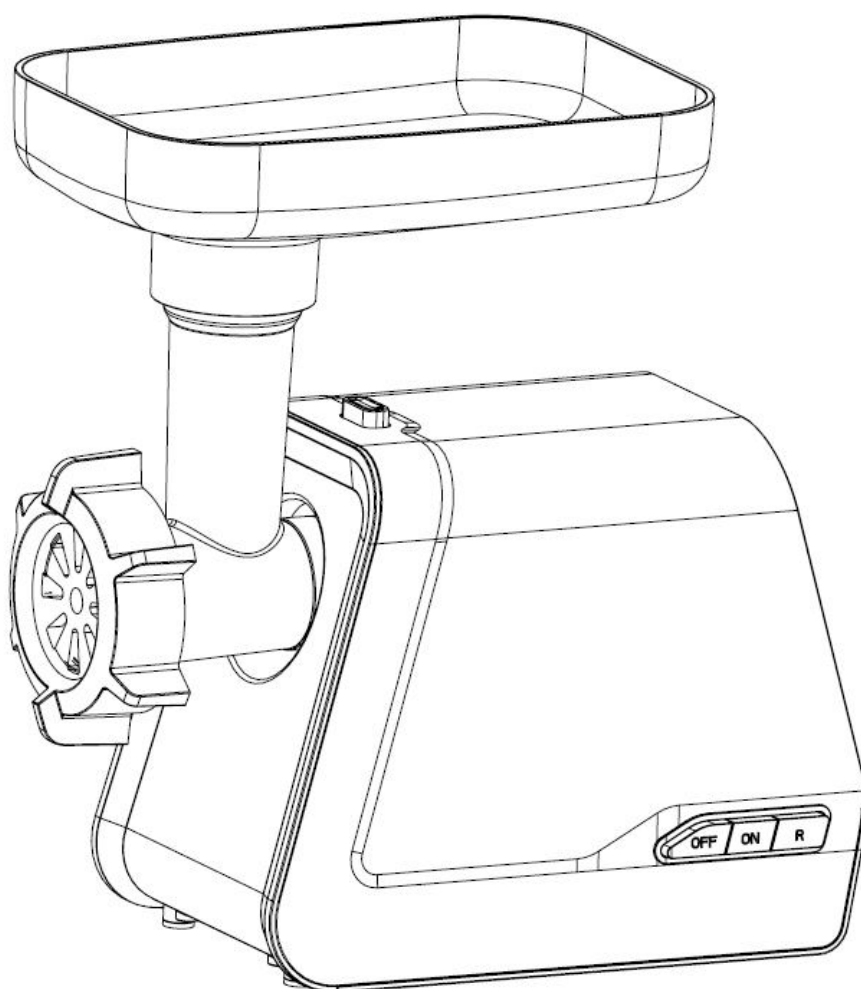

Model: MTA1200

(220~240V, 50/60Hz, 500 W, max. 1200 W, KB=5 min)

CUPRINS

- A. Instrucțiuni de siguranță*
- B. Descrierea produsului*
- C. Asamblarea mașinii de tocat*
- D. Folosirea aparatului*
- E. Rețete speciale(kibbe)*
- F. Pregătirea mașinii de tocat pentru
umplerea cârnaților*
- G. Curățarea mașinii de tocat*
- H. Indicații pentru protecția mediului
înconjurător*

A. INSTRUCȚIUNI DE SIGURANȚĂ

1. Vă rugăm păstrați instrucțiunile de utilizare, certificatul de garanție, chitanța de cumpărare și ambalajul produsului.
2. Asigurați-vă că tensiunea și frecvența corespund cu cele înscrise pe eticheta aparatului.
3. Pentru a curăța mașina de tocat folosiți o cârpă umedă.
4. Pentru a preveni pericolul de electrocutare nu introduceți cordoul, ștecherul sau mașina de tocat în apă sau în alte lichide.
5. A nu se lăsa produsul la îndemâna copiilor.
6. Ștecherul trebuie scos din priză atunci când aparatul nu se utilizează, se curăță, se montează și se demontează accesoriile.
7. Folosiți numai accesoriile prevăzute de producător/importator.
8. Nu îndepărtați cablul foarte mult de suprafața de lucru și evitați contactul acestuia cu obiecte calde sau incandescente.
9. Nu folosiți mașina de tocat lângă surse de căldură: plite electrice, cuptoare, grătare, etc.
10. Verificați starea aparatului și a cablului de alimentare înainte de orice utilizare. Dacă există o problemă de orice tip, nu utilizați aparatul. Apelați la un service autorizat pentru a vă verifica și/sau repara aparatul. Nu reparați singuri aparatul.
11. Folosirea accesoriilor care nu sunt recomandate sau vândute de producător poate duce la accidente sau la distrugerea aparatului.
12. Aparatul se scoate din priză trăgând de ștecher și nu de cordoul de alimentare; nu răsuciți cablul.
13. Acest aparat este destinat numai pentru utilizare casnică. Nu folosiți aparatul pentru alte scopuri decât cele menționate în instrucțiuni. Firma producătoare/importatoare nu este responsabilă pentru pagube rezultate din utilizarea incorectă a aparatului.
14. Nu montați cuțitul și sita atunci când folosiți accesoriul pentru kibbe.
15. Nu introdu niciodată alimentele în interior cu mâna. Folosește accesoriul de apăsare.

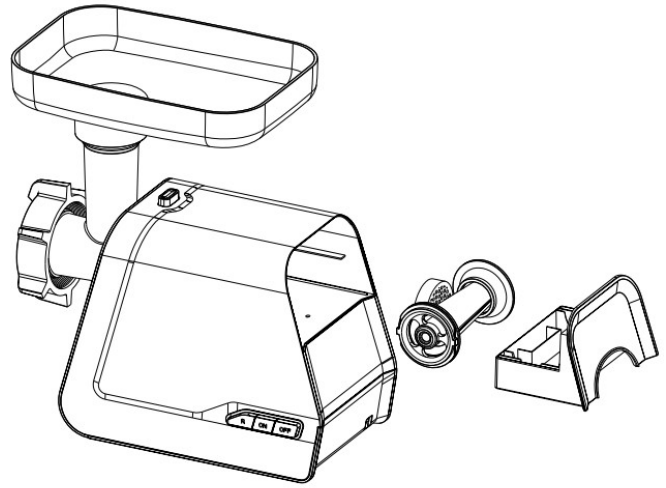

16. Nu încercați să tocați/măcinați alimente dure precum nuci, alune, etc.
17. Nu tocați ghimbir sau alte legume fibroase.
18. Folosiți mașina de tocat în reprize de max. 10 min, intercalate cu reprize de pauză cel puțin tot de aceeași durată.
19. Funcția Revers este interzisă să fie folosită direct atunci când aparatul este în funcțiune (de exemplu, să comutați din poziția de funcționare "ON" direct la poziția "R" sau invers). Dacă doriți să treceți dintr-un sens în altul (ON->R sau R->ON), **apăsați mai întâi butonul "OFF"**, așteptați cel puțin 1 min. până când mașina de tocat se oprește complet și apoi apăsați butonul de rotație a melcului în sens invers.
 - Dacă nu procedați astfel puteți provoca sunete anormale, vibrații sau scântei tranzitorii în interiorul aparatului conducând în final la deteriorarea motorului aparatului.
20. După utilizare, în interiorul tubului de lucru este posibil să rămână alimente. Acest lucru este normal. Totodată, este posibil ca să rămână puțină pulbere fină neagră pe ultimele bucăți de alimente tocate dinspre final. Vă rugăm ca aceste părți să nu le consumați ci să le aruncați.
21. Pentru a evita blocarea aparatului evitați să forțați introducerea alimentelor în interiorul tubului de măcinare (tocare).
22. Când sistemul de protecție al motorului se activează nu reporniți aparatul imediat.
23. Acest produs nu poate fi folosit de către copii sau de către persoanele cu dizabilități psihice ori cu capacitate mentală redusă decât sub stricta supraveghere a persoanelor responsabile cu îngrijirea acestora.
24. Acest aparat se conformează standardelor tehnice acceptate și cerințelor de siguranță pentru aparate electrice. Reparațiile la acest aparat trebuie executate numai de un expert calificat. Fabricantul nu va fi responsabil pentru daune provocate de utilizarea incorectă sau neîndeplinirea instrucțiunilor pentru utilizare. Conectați și utilizați aparatul numai la valorile specificate pe eticheta electrică.

B. DESCRIEREA PRODUSULUI

1. Motor cu o putere mare pentru a eficientiza timpul de lucru;
2. Cuțit din inox;
3. Conține 3 discuri perforate din oțel cu orificii de 3, 5, 7 mm;
4. Accesorii pentru introducerea cărnii în mașina de tocat carne(tăviță, împingător);
5. Accesorii pentru umplerea cârnaților
6. Accesorii pentru preparare kibbe.
7. Loc de depozitare al accesoriilor.

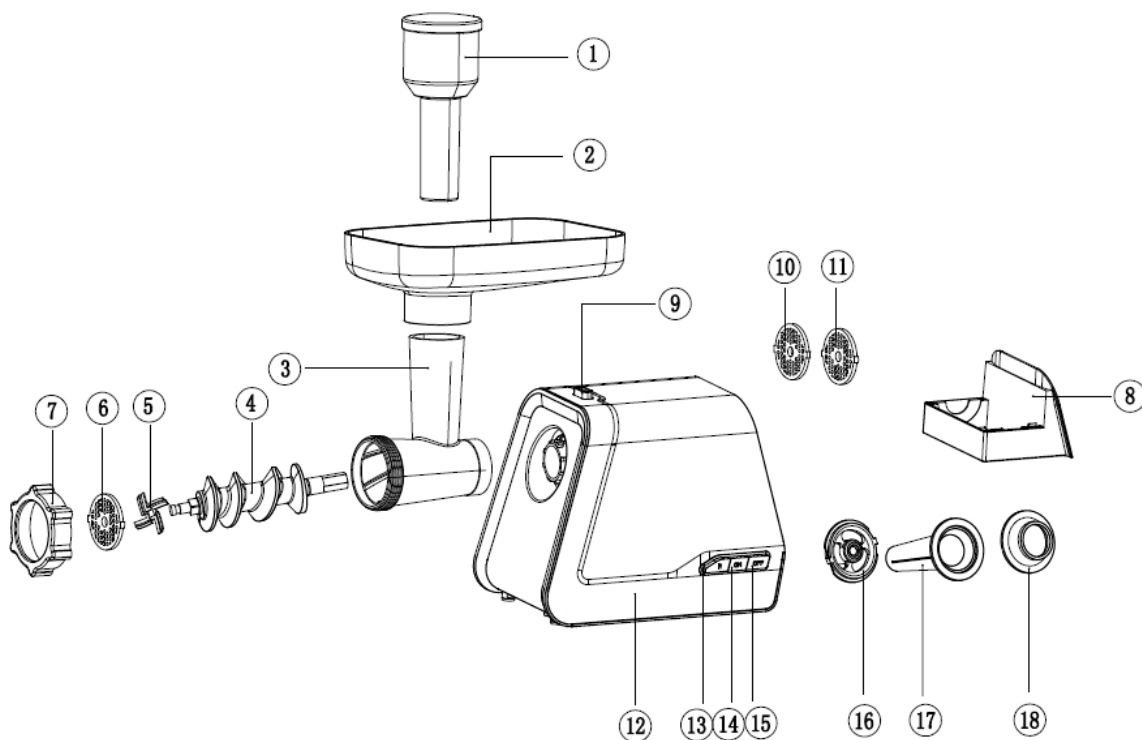

- | | |
|---------------------------------------|--|
| 1. Tub introducere alimente | 11. Sită din oțel(orificii medii/5 mm) |
| 2. Tăviță-suport | 12. Carcasă motor |
| 3. Tub de lucru | 13. Buton OPRIT(OFF) |
| 4. Spirală-melc | 14. Buton PORNIT(ON) |
| 5. Cuțit din inox | 15. Buton REVERS(R) |
| 6. Sită din oțel(fină/3 mm) | 16. Accesoriu pentru kibbe |
| 7. Inel fixare | 17. Accesoriu pentru cârnați |
| 8. Capac loc depozitare accesorii | 18. Accesoriu(inel) pentru kibbe |
| 9. Buton blocare | 19. Loc depozitare accesorii |
| 10. Sită din oțel(orificii mari/7 mm) | |

- Acest produs a fost conceput pentru a conține un spațiu(loc) de depozitare al accesoriilor. Atunci când doriți să folosiți aceste accesorii, nu trebuie decât să apăsați cu degetul butonul de blocare, iar capacul cutiei de accesorii se va putea deschide. După utilizare le puteți introduce la loc în cutia de accesorii.

C. ASAMBLAREA MAȘINII DE TOCAT

1. Înainte de a începe, spălați cuțitele, discurile și pâlnia în apă caldă cu detergent de vase, apoi clătiți cu apă curată și uscați-le bine. Asigurați-vă că butonul OPRIT (OFF) este acționat iar aparatul să nu fie conectat la rețeaua electrică;
2. Prindeți carcasa bine, închizând și rotind tubul de lucru în sensul invers al acelor de ceasornic
3. Introduceți capătul lung al melcului în dispozitiv și strângeți până se fixează în corpul motorului;

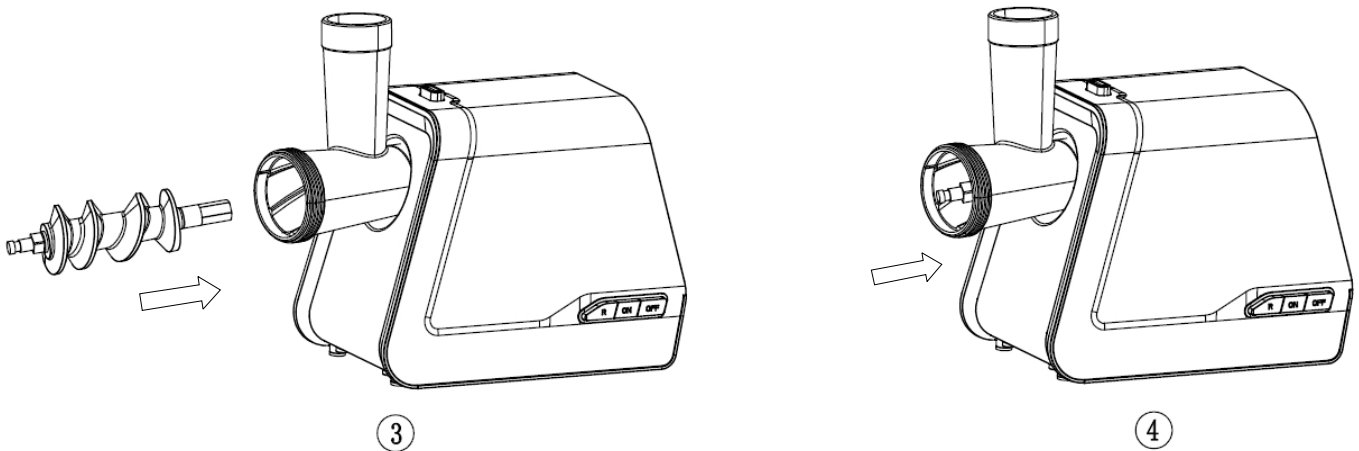

4. Așezați cuțitele cu fețele curbate către melc și cu partea plată către discuri:
 - ◆ mașina de tocat nu funcționează eficient dacă nu sunt așezate cuțitele corect.
 - ◆ așezați discul perforat dorit;
 - ◆ cei doi pini de fixare trebuie să se îmbine perfect.
5. Strângeți ușor inelul de fixare; **NU FORȚAȚI !!!**

6. Așezați tăvița-suport în locul destinat acesteia și apăsați pentru a o fixa;
7. Așezați mașina de tocat pe un suport neted și solid cu partea de aerisire descoperită.

D. FOLOSIREA APARATULUI

1. Tăiați carnea în cubulețe astfel încât să încapă ușor în dispozitiv;
2. Conectați mașina de tocat la sursa de curent electric apăsați butonul "ON" și astfel porniți mașina de tocat:

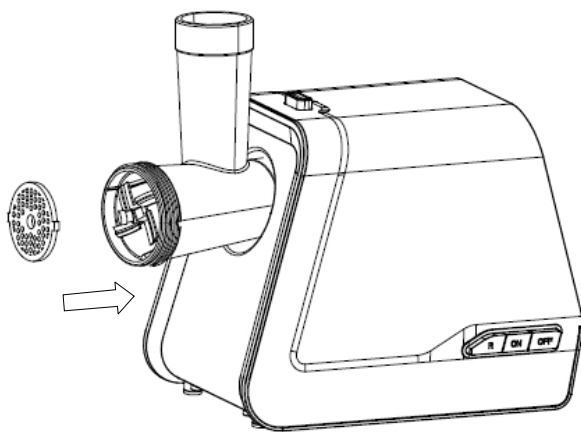

5

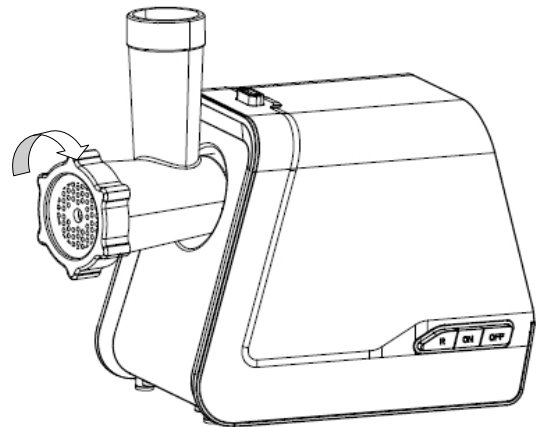

6

FUNCTIA REVERS

În caz de blocare a mașinii de tocat apăsați butonul OPRIT(OFF). Așteptați cel puțin 1 min. până când mașina de tocat s-a oprit complet. Apoi, apăsați butonul "R"(Revers).

1. Spirala melc se va invârti în sens invers iar astfel procesul de tocare va fi deblocat.
2. Dacă problema nu se rezolvă astfel, atunci deconectați aparatul de la priză, demontați părțile componente și curățați-le.

NU FOLOSIȚI DEGETELE PENTRU A ÎMPINGE CARNEA ÎN INTERIOR!!!!!!!!!!!!

NOTA: În cazul în care doriți să utilizați separatorul de roșii(care se achiziționează separat), vă rugăm să introduceți roșiile **rând pe rând**(una câte una), fără a se forța (prin apăsare) introducerea lor în număr mai mare dintr-o dată. Altfel, riscați ca lichidul rezultat în urma stoarcerii roșiilor să se scurgă în interiorul mașinii de tocat și să provocați, astfel, scurt-circuite sau chiar electrocutări.

E. RETETE SPECIALE(PREPARARE KIBBE)

INGREDIENTE PT. COMPOZITIE

Carne de miel	100 g
Ulei de măsline	1 ½ lingură
Ceapa(tocată marunt)	1 ½ lingură
Condimente	după gust
Sare	după gust
Făină	1 ½ lingură

- ◆ Tocați carnea de miel o dată sau de 2 ori
- ◆ Căliți ceapa până se rumeneste și adăugați carnea tocată, toate condimentele, sarea și făina.

Pentru ALUAT

Carne slabă de vițel	450 g
Făină	150-200 g
Condimente	după gust
Nucsoară măcinată	după gust
Boia de ardei	după gust
Piper	după gust

- ◆ Tocați carnea slabă de vițel de 3 ori și amestecați toate ingredientele într-un vas. Mai multă carne și mai puțină făină pentru aluat conferă o consistență mai mare și un gust mai savuros.
- ◆ Tocați din nou compoziția obținută de 3 ori.
- ◆ Dezasamblați mașina de tocat, scoțând cuțitul și sita folosite la pașii precedenți.
- ◆ Montați accesoriile pentru preparare kibbe(16 și 18) împreună pe spirala-melc a mașinii de tocat introducându-le în interiorul tubului de lucru.
- ◆ Rotiți și strângeți inelul de fixare până este complet rotit. Nu forțați strângerea lui mai mult decât este necesar(fig.9).
- ◆ Realizați tuburi cilindrice din aluatul preparat pe care le umpleți apoi cu compoziția/ pasta obținută în prealabil(fig.10)
- ◆ Formați kibbe și apoi prăjiți-le în ulei încins.

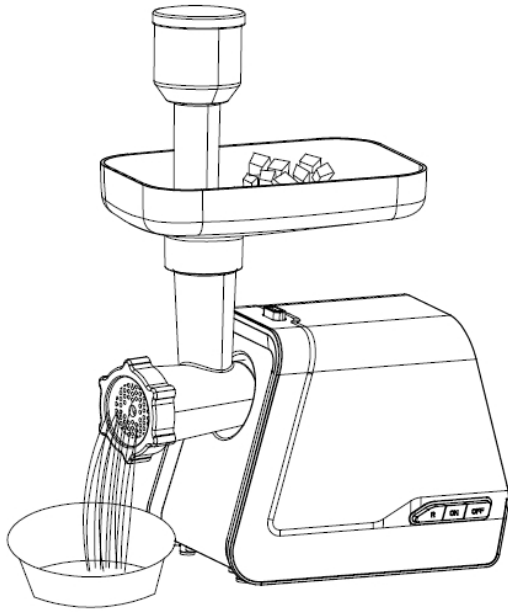

7

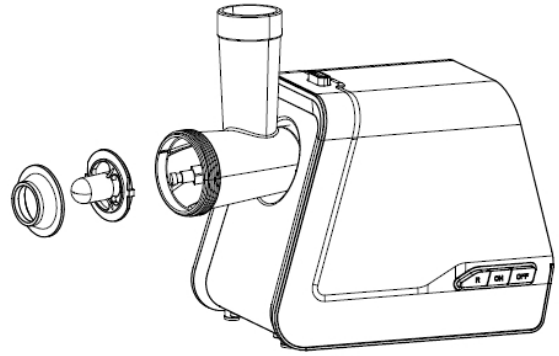

8

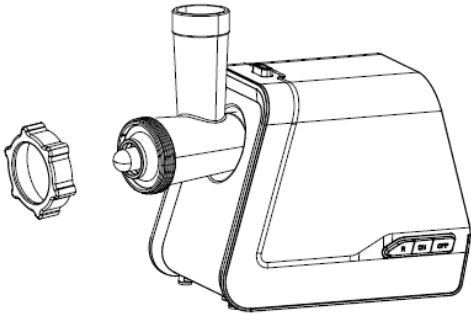

9

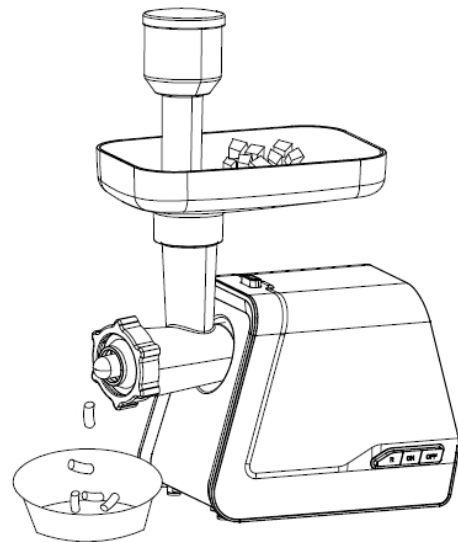

10

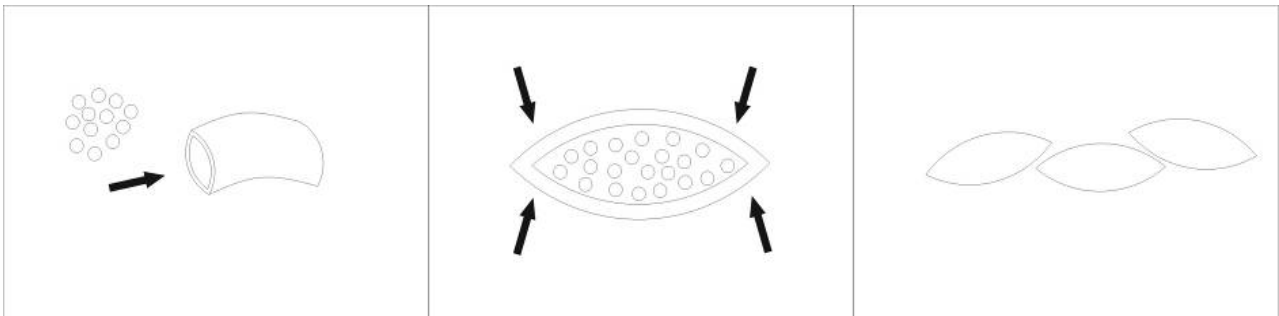

F. PREGĂTIREA MAȘINII DE TOCAT PENTRU UMLEREA CÂRNAȘILOR

◆ Pentru realizarea cârnașilor pregătiți mașina de tocat ca în figura 11.

1. Tocați carnea și amestecați-o cu condimente specifice
2. Scoateți cuțitul, sita, puneți pâlnia pentru tocat cu capătul gros la mașina de tocat și strângeți inelul de prindere
3. Țineți mațele de porc/oaie în apă caldă timp de 30 de minute
4. Puneți carnea ce urmează a fi tocată în tăvița aparatului
5. Porniți mașina de tocat carne

NU ÎMPINGEȚI CARNEA CU DEGETELE ÎN INTERIOR!!! PERICOL DE ACCIDENTE!!!

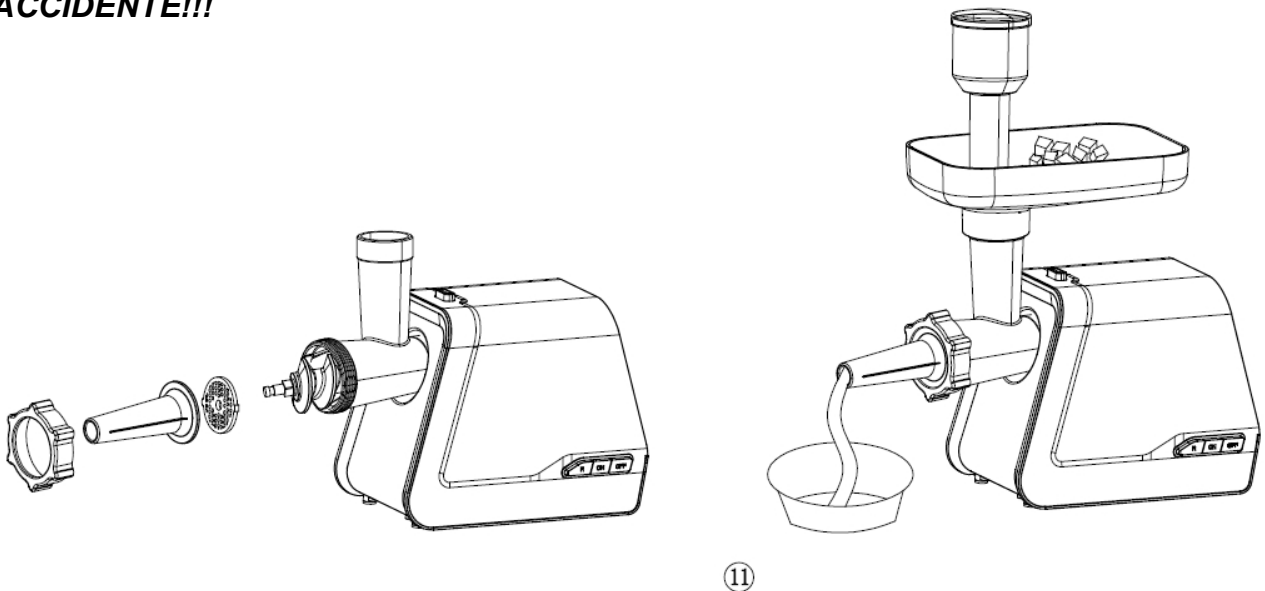

G. CURĂȚAREA ȘI ÎNTREȚINEREA MAȘINII DE TOCAT

DEZASAMBLAREA

1. Opriți mașina de tocat și scoateți cablul de alimentare din priză
2. Asigurați-vă că motorul mașinii de tocat este oprit
3. Îndepărtați carcasa
4. Deșurubați inelul de susținere
5. Îndepărtați cuțitele și scoateți melcul
6. Scoateți resturile de carne, dacă este nevoie și de ajutorul unei surubelnite.

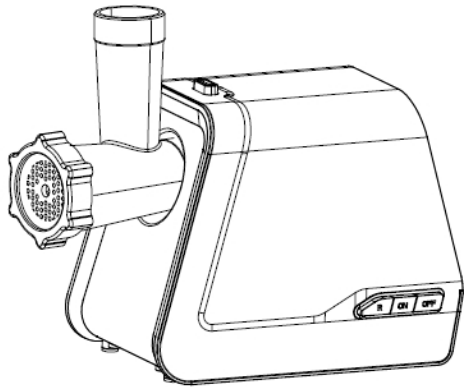

12

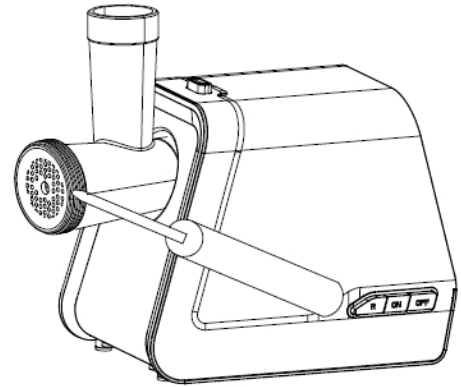

13

7. Spălați toate componentele scoase în apa caldă cu detergent de vase și apoi uscați-le;
Nu folosiți detergenți abrazivi sau duri
8. Nu se recomandă spălarea lor în mașina de spălat vase
9. Stergeți carcasa motorului cu o cârpă umedă; NU expuneți motorul sub jetul de apă de la robinet și nici nu-l introduceți în apă ;NU aplicați lichide de curățare sau soluții similare pe carcasa motorului
10. Pentru a evita deteriorarea discurilor și a cuțitului, ungeți-le cu ulei de gătit

H. INDICAȚII PENTRU PROTECȚIA MEDIULUI ÎNCONJURĂTOR

Aparatele electrice uzate sunt materiale valoroase, motiv pentru care locul lor nu este la gunoiul menajer! Din această cauză, vă rugăm să ne sprijiniți și să participați la protejarea resurselor naturale și a mediului înconjurător, prin predarea acestui aparat la centrele de preluare a acestora sau la importatorul a cărui adresă o puteți găsi în acest manual sau în certificatul de garanție.

Acest aparat nu poate fi folosit de copii, persoane cu dizabilități, persoane neexperimentate decât sub supravegherea atentă a unei persoane responsabile, care se poate asigura că aceștia pot opera corect aparatul.

Nu lăsați copii să se joace cu acest aparat!!



FIȘA PRODUSULUI

1. Marca comercială a producătorului:	ALBATROS [®]
2. Modelul de fabricație:	MTA1200
3. Tipul aparatului:	Mașină de tocat carne
4. Importator:	ALF Electrocasnice SRL
5. Adresă importator:	bvd. Basarabia, nr. 256, sector 3, București, România
6. Putere motor instalată(W):	500
7. Putere max. în timpul funcționării(W):	1200
8. Număr viteze:	1+Revers
9. Termostat pentru protecție la supraîncălzire:	DA
10. Tăviță-suport pentru încărcare:	DA
11. Accesoriu împingere:	DA
12. Accesoriu pentru preparare cârnați:	DA
13. Accesoriu pentru preparare kibbe:	DA
14. Loc depozitare accesorii:	DA
15. Capacitate tocare(kg/min):	1
16. Cuțit:	DA(1 buc. - inox)
17. Nr. site:	3(3,5,7 mm., din metal)
18. Material carcasă:	Plastic
19. Material cavitate tocare+tăviță:	Aluminiu
20. Piciorușe antialunecare:	DA
21. Culoare carcasă:	Roșu închis
22. Tensiune/Frecvență(V/Hz):	220-240~50/60
23. Nivel maxim de zgomot(dBA):	86
24. Dimensiuni produs/cutie(LxAxh/mm):	259x150x206/405x195x245
25. Greutate netă/brută(produs/cu ambalaj,kg):	3,3/3,85
26. Fabricat în China	

Parametrii energetici sunt măsurați în conformitate cu prevederile EMC Directive 2014/30/EU cu privire la compatibilitatea electromagnetică și EMC Directive 2014/35/EU pentru echipamente de joasă tensiune.

ALBATROS[®]
De Sufletul Tău!